

les principes à retenir

Dans une perspective frontale, les points de fuite convergent vers le centre de la composition.

Les parois se trouvant face au dessinateur (parois frontales) ne subissent pas de raccourci ; seule la profondeur est sujette à un effet perspectif. Pour évaluer des distances, le dessinateur a recours à des reports de dimension en fonction de l'horizon et à des stratégies de subdivision de l'espace.



Mauveillas, chez Gérard et Anna, aquarelle et encre sur papier, 28 x 20 cm.

La mesure de la hauteur

La hauteur se mesure à partir de la ligne d'horizon qui représente la hauteur des yeux du dessinateur.

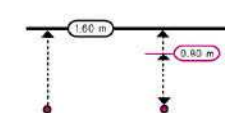

La mesure de la largeur

La largeur se mesure en basculant des hauteurs à 90° dans le plan frontal depuis un point de référence au sol.

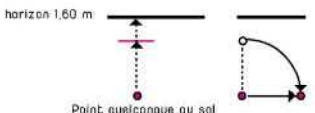

L'échelle des hauteurs

Une échelle des hauteurs permet de reporter n'importe quel point de l'espace à une hauteur déterminée.

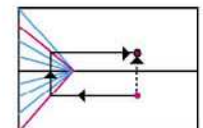

La subdivision d'une surface

Une profondeur relative peut être obtenue par fragmentation d'une mesure connue.

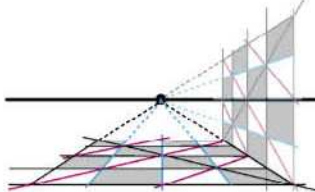

A la fin de chaque chapitre, les grands principes à retenir sont rappelés pour aider le lecteur dans sa compréhension de la perspective.